

Systèmes de contrôle du mouvement

V3.0, 4-quadrants PWM
avec interface EtherCAT

76 mNm

32 W

MCS 3242 ... BX4 ET

Valeurs à 22°C et à tension nominale	MCS 3242G	024BX4 ET	
Tension d'alimentation pour l'électronique	U_p	12 ... 50	V DC
Tension d'alimentation pour le moteur	U_{mot}	0 ... 50	V DC
Tension nominale pour le moteur	U_N	24	V
Vitesse à vide (à U_N)	n_0	4 900	min ⁻¹
Couple de pointe (opération S2 pour max. 14s)	$M_{max.}$	150	mNm
Constante de couple	k_M	41,4	mNm/A
Fréquence de commutation PWM	f_{PWM}	100	kHz
Rendement de l'électronique	η	95	%
Courant de repos pour le système (à $U_p=24V$)	I_{el}	0,06	A
Gamme de vitesse (jusqu'à 30V)		1 ... 6 200	min ⁻¹
Paliers de l'arbre		roulements à billes précontraints	
Charge max. sur l'arbre:			
– diamètre de l'arbre	5		mm
– radiale à 3 000 min ⁻¹ (5 mm de la flasque frontale)	50		N
– axiale à 3 000 min ⁻¹ (pression / traction)	5		N
– axiale à l'arrêt (pression / traction)	50		N
Jeu de l'arbre:			
– radial	≤ 0,015		mm
– axial	= 0		mm
Température d'utilisation	-40 ... +85		°C
Matériau du boîtier	aluminium, acier inoxydable		
Classe de protection, avec joint V-ring en option	IP54		
Masse	356		g

Valeurs nominales en service permanent

Couple nominal	M_N	76	mNm
Courant nominal (limite thermique)	I_N	1,82	A
Vitesse nominale	n_N	2 800	min ⁻¹

Interface / Gamme des fonctions

Interface / Gamme des fonctions	... ET
Configuration à partir de Motion Manager 6.0	RS232
Bus de terrain	EtherCAT
Modes de fonctionnement	PP, PV, PT, CSP, CSV, CST et Homing selon IEC 61800-7-201 et IEC 61800-7-301 ainsi que régulation de la position, de la vitesse de rotation et du moment par valeur nominale analogique ou dispositif de réglage de la tension
Gamme de vitesse	Voir le diagramme du moteur
Programmes utilisateurs	8 programmes utilisateurs (BASIC) max., dont un en fonction autostart
Fonctions supplémentaires	Entrée de palpeur, raccordement d'un deuxième codeur, commande d'un frein d'arrêt
Affichages	LED pour l'affichage de l'état de fonctionnement. Trace pour enregistreur (fonction Scope) ou collecteur

Remarque:

Le diagramme représente la gamme de points de fonctionnement possibles pour une température ambiante donnée de 22°C.

Le schéma indique la vitesse recommandée par rapport au couple disponible sur l'arbre de sortie, il comprend également la flasque de montage en plastique ou métal (Procédure de montage: IM B 5).

La droite montre le point de travail à tension maximale. Tous les points de travail au dessus de cette droite exigeront une tension d'alimentation $U_{mot} > U_N$.

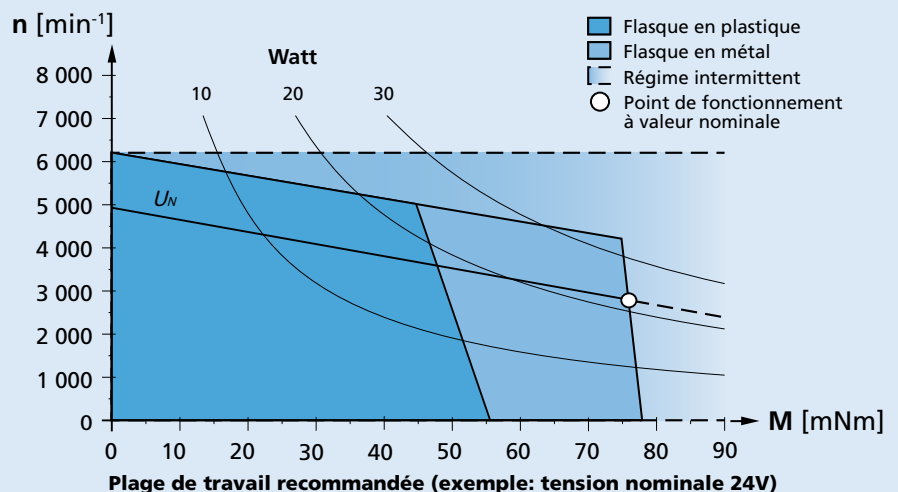

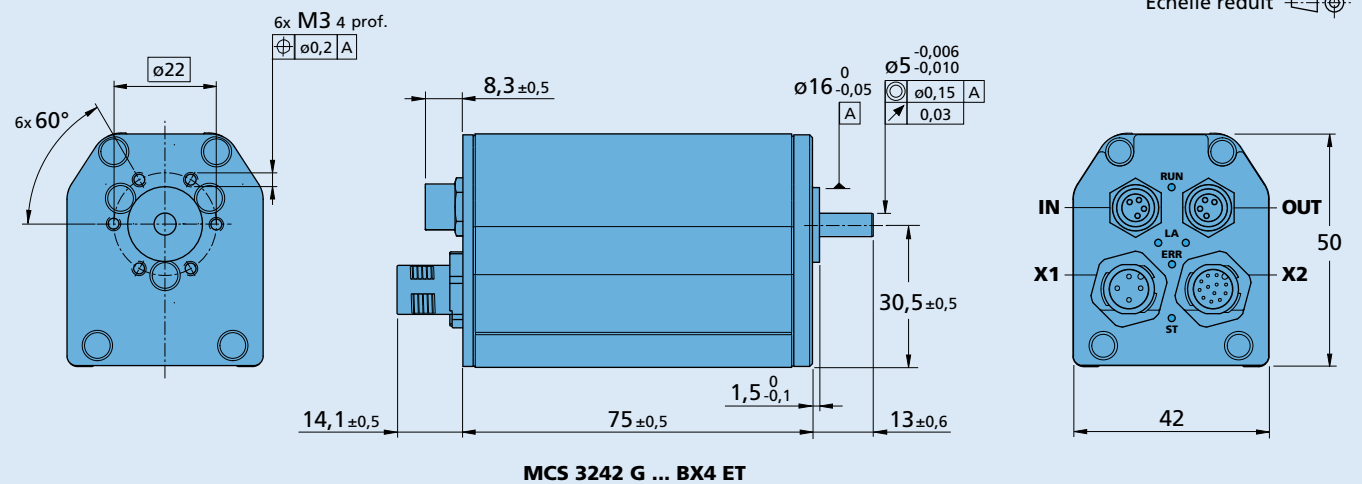
Dessin technique

Options, informations pour câbles et connexions

 Informations pour la commande exemple: **MCS3242G024 BX4 ET-5453**

Options	Exécution	Description	Raccordement			
			No.	Fonction	Entrées - sorties	Description
5452	Garniture d'arbre	Pour l'utilisation avec des substances huileuses	X1	Tension d'alimentation moteur et électronique		
5453	Garniture d'arbre	IP54 conformément à CEI 60529				
5657	Joint de bride moteur	IP54 conformément à CEI 60529	X2	Entrées/sorties	DigIn1, DigIn2, DigIn3 DigOut1, DigOut2 AnIn1, AnIn2 U _{out} / GND	TTL ou niveau PLC max. 0,7A courant en continu ± 10V contre AGND 5V
			IN	Bus de terrain		EtherCAT IN
			OUT	Bus de terrain		EtherCAT OUT
Remarque: pour les détails de l'affectation des raccordements, consulter le manuel de l'appareil MCS.						

Combinaison de produits

Réducteurs / Vis filetés	Codeurs	Electroniques de commande	Câbles / Accessoires
32A 32/3 32/3 R 38A BS32-2.0		intégré	Veillez trouver notre large gamme d'accessoires au chapitre « Accessoires ».