

Circuit de sortie

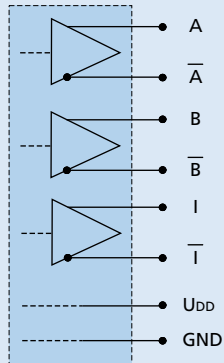

Signaux de sortie

vu de face, rotation en sens horaire

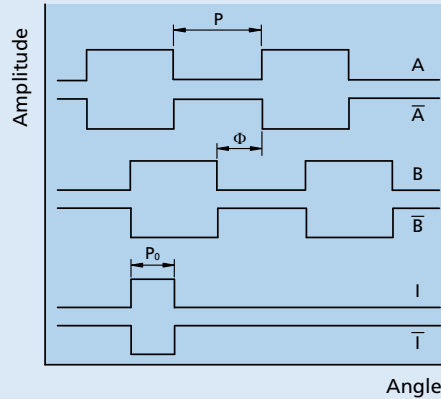

Angle

Informations pour la commande exemple: 2214S012BXTH IERF3-4096L

Options	Exécution	Description
3806	Connecteurs 	Pour combinaison avec servomoteurs C.C. plats sans balais série BXT H. Variantes de connecteurs AWG 28 / PVC câble plat avec connecteur EN 60603-13 / DIN-41651.
3589	Connecteurs 	Pour combinaison avec servomoteurs C.C. plats sans balais série BXT H. Variantes de connecteurs AWG 28 / PVC câble plat avec connecteur EN 60603-13 / DIN-41651. Connecteur du moteur 3830 inclus
Résolution		Des résolutions plus élevées avec une gamme de vitesse limitée sont disponibles sur demande.

Connexion codeur

No. Fonction

- 1 N.C.
- 2 U_{DD}
- 3 GND
- 4 N.C.
- 5 Canal Ā
- 6 Canal A
- 7 Canal B̄
- 8 Canal B
- 9 Canal Ī
- 10 Canal I

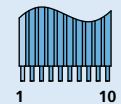

Câble standard

AWG 28, PVC 10 conducteurs, pas de 1,27 mm

Attention:

Une erreur de connexion des fils peut endommager l'électronique du moteur!

Dessin technique A

Exemple de combinaison avec 2214...BXTH

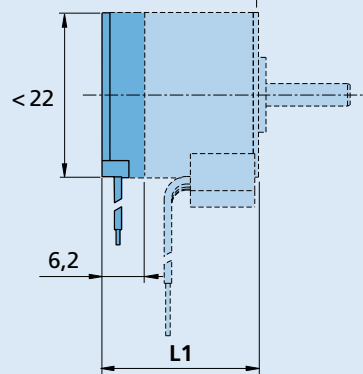

IERF3-16384L

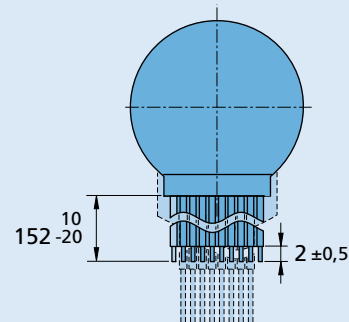

Dessin technique B

Exemple de combinaison avec 3216...BXTH

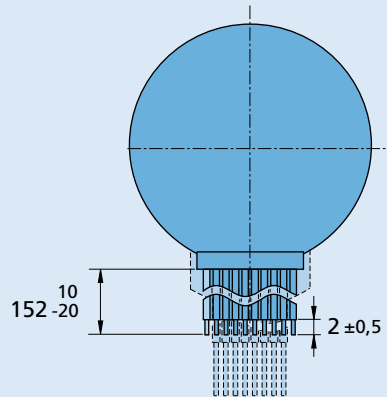
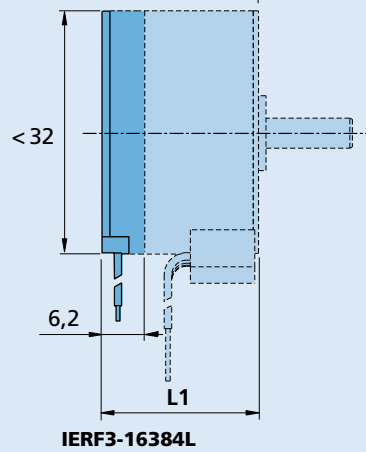

Dessin technique C

Exemple de combinaison avec 4221...BXTH

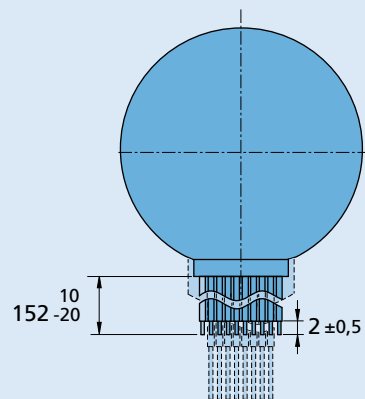
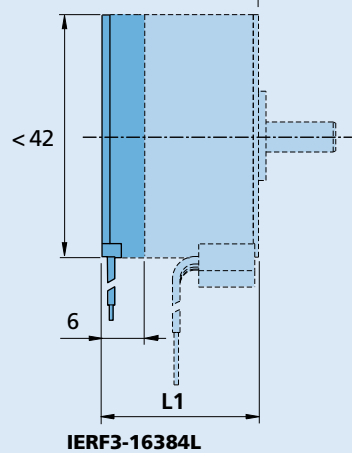

Echelle réduit 