

Codeurs

codeurs magnétiques, sorties digitales,
3 canaux, 256 - 4096 impulsions par tour

Combinaisons avec
Micromoteurs C.C.

Série IEH3-4096

		IEH3-256	IEH3-512	IEH3-1024	IEH3-2048	IEH3-4096	
Nombre d'impulsions par tour	N	256	512	1 024	2 048	4 096	
Gamme de fréquence, jusqu'à ¹⁾	f	80	160	320	640	875	kHz
Nombre de signaux de sortie (forme carrée)		2+1 Index					Canaux
Tension d'alimentation	U_{DD}	4,5 ... 5,5					V
Consommation moyenne ²⁾	I_{DD}	typ. 25, max. 40					mA
Courant de sortie, max. ³⁾	I_{OUT}	2,5					mA
Largeur d'impulsion ⁴⁾	P_0	90 ± 45		90 ± 65	90 ± 75		°e
Déphasage des signaux entre canal A et B ⁴⁾	Φ	90 ± 45		90 ± 65	90 ± 75		°e
Temps de transition du signal, max. ($C_{LOAD} = 50$ pF)	tr/tf	0,05 / 0,05					µs
Inertie du disque	J	0,11					gcm ²
Température d'utilisation		-40 ... +100					°C

¹⁾ Vitesse (min⁻¹) = f (Hz) x 60/ N

²⁾ $U_{DD} = 5$ V: sans charge en sortie

³⁾ $U_{DD} = 5$ V: niveau logique bas < 0,4 V, niveau logique haut > 4,6 V: compatible: CMOS et TTL

⁴⁾ à 5 000 min⁻¹

Combinaison avec moteurs

Dessin technique A	<L1 [mm]	
1336 ... CXR - 123	47,5	
Dessin technique B	<L1 [mm]	
1516 ... SR	18,2	
1524 ... SR	26,2	
1717 ... SR	19,4	
1724 ... SR	26,4	
2224 ... SR	26,6	
2232 ... SR	34,6	
Dessin technique C	<L1 [mm]	
1727 ... CXR - 123	38,2	
1741 ... CXR - 123	52,2	

Particularités

Ces codeurs incrémentaux ont 3 canaux, en combinaison avec les moteurs FAULHABER sont utilisés pour le contrôle de vitesse ou de positionnement de l'axe de sortie et du sens de rotation.

Le codeur est intégré dans les micromoteurs C.C. série ...SR et augmente la longueur totale de seulement 1,4 mm.

Par l'utilisation d'un circuit hybride avec un capteur angulaire et d'un disque magnétique multipolaire de très faible inertie, nous obtenons deux signaux de sortie déphasés de 90° sont générés avec une résolution jusqu'à 4096 impulsions par tour et un signal d'index.

Ce codeur est disponible avec différentes résolutions d'impulsions.

Les tensions d'alimentation du codeur et du micromoteur C.C., ainsi que les deux signaux de sortie, sont reliés par un câble plat à un connecteur.

Les données techniques des micromoteurs C.C. et réducteurs correspondants se trouvent dans les pages adéquates du catalogue.

Veuillez trouver notre large gamme d'accessoires au chapitre « Accessoires ».

Dessin technique B

Exemple de combinaison avec 2224...SR

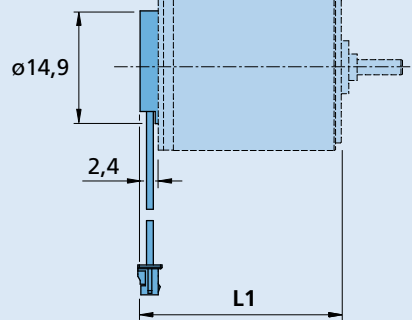

IEH3-4096

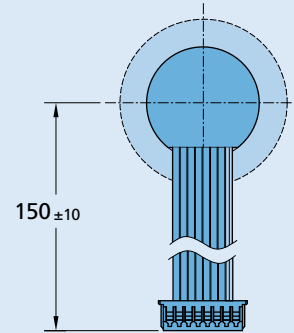

Dessin technique C

Exemple de combinaison avec 1727...CXR

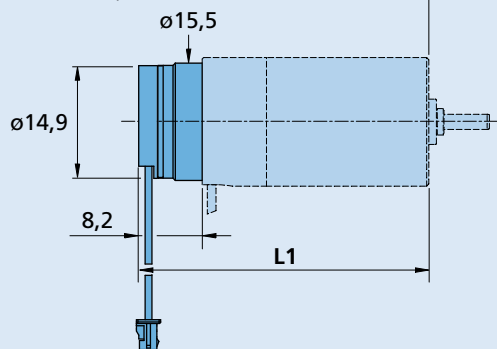

IEH3-4096

