

# Actuateurs linéaires

Réducteur avec vis à billes intégrée,  
version standard

**580 N**

Combinaisons avec  
Moteurs C.C. sans balais  
Micromoteurs C.C.  
Moteurs pas à pas

## Série 22L ... SB

Valeurs à 22°C

		1	1	2	2	3	4
Nombre des étages		1	1	2	2	3	4
Rapport de réduction <sup>1)</sup> (arrondi)		1:1	3:1 3,6:1 4,5:1 6,6:1	9:1	11:1 14:1 16:1 20:1 24:1 30:1 44:1	41:1 49:1 59:1 72:1 89:1 108:1 131:1 158:1 196:1	178:1 215:1 267:1 323:1 401:1 474:1 588:1 711:1 862:1 1 042:1 1 294:1
Vitesse continue en sortie max. <sup>2)</sup>	mm/s	120	100...45,4	37	36,4...9,09	12,2...2,55	2,81...0,39
Vitesse de pointe en sortie max. <sup>2)</sup>	mm/s	150	122...55,6	44,4	45,4...11,4	16,3...3,4	3,7...0,5
Vitesse continue en entrée max.	min <sup>-1</sup>	3 600	9 000	10 000	12 000	15 000	15 000
Vitesse de pointe en entrée max.	min <sup>-1</sup>	4 500	11 000	12 000	15 000	20 000	20 000
Force axiale en régime continu, moy.	N	84	90...117	125	126...200	181...305	295...572
Force de pointe axiale dynamique max.	N	580	580	580	580	580	580
Force de pointe axiale statique max.	N	670	670	670	670	670	670
Puissance utile max.	W	27	27	16	16	9	2
Rendement de réducteur/coupleur max.	%	95	92	82	82	82	65
Rendement de vis max.	%	90	90	90	90	90	90
Inertie de masse, vis incluse, max. <sup>3)</sup>	gmm <sup>2</sup>	648	106	81	81	33	14
Exactitude, vis de longueur standard, max.	µm	24	26	26	26	26	26
Charge radiale max. (15 mm de la bride)	N	90	105	135	135	180	205
Jeu de réducteur, sans charge, typique	°	0,33	0,8	0,8	0,8	0,8	0,8
Jeu radial (vis, 10 mm de la bride)	mm	≤ 0,05	≤ 0,05	≤ 0,05	≤ 0,05	≤ 0,05	≤ 0,05
Jeu axial :							
- vis	mm	= 0	= 0	= 0	= 0	= 0	= 0
- écrou	µm	10	10	10	10	10	10
Longueur de vis depuis la bride:							
- axiale	mm	150	150	150	150	150	150
- max.	mm	200	200	200	200	200	200
Longueur sans moteur L2	mm	30,9	30,9	37,2	37,2	43,5	49,9
Masse <sup>3)</sup>	g	107	111	126	126	142	157
Type de vis	6x2 IT3 - Filetage à droite, le sens de rotation de la vis correspond à celui de l'arbre moteur.						
Matériau de vis	acier inoxydable						
Matériau d'écrou	cylindrique, métal						
Matériau du boîtier	acier inoxydable						
Matériau des engrenages	acier inoxydable						
Palier de l'arbre de sortie	roulements à billes précontraints						
Température d'utilisation	°C	-20 ... +80					

<sup>1)</sup> Les rapports de réduction indiqués sont des valeurs arrondies, les valeurs exactes sont disponibles sur demande ou sur [www.faulhaber.com](http://www.faulhaber.com).

<sup>2)</sup> Selon le rapport de réduction sélectionné, vis supportée

<sup>3)</sup> Longueur standard et écrou standard

**Remarque:**

Le diagramme représente la gamme de points de fonctionnement possibles pour une température ambiante donnée de 22°C.

Le diagramme indique la vitesse de sortie recommandée en fonction de la force axiale de sortie disponible.

Pour la vis standard, qu'elle soit soutenue ou non, le diagramme montre également les vitesses critiques et les forces de flambage.

- - - - Vitesse critique <sup>3)</sup> (fixe-libre), 156 mm/s
- - - - Vitesse critique <sup>3)</sup> (fixe-lâche), 690 mm/s
- - - - Force de flambage <sup>3)</sup> (fixe-libre), 320 N
- - - - Force de flambage <sup>3)</sup> (fixe-lâche), 2560 N

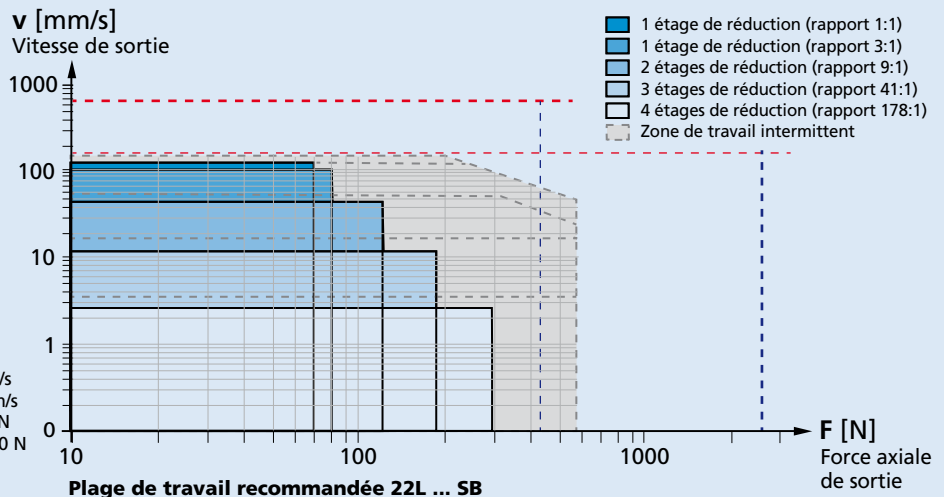

## Dessin technique

Echelle réduit

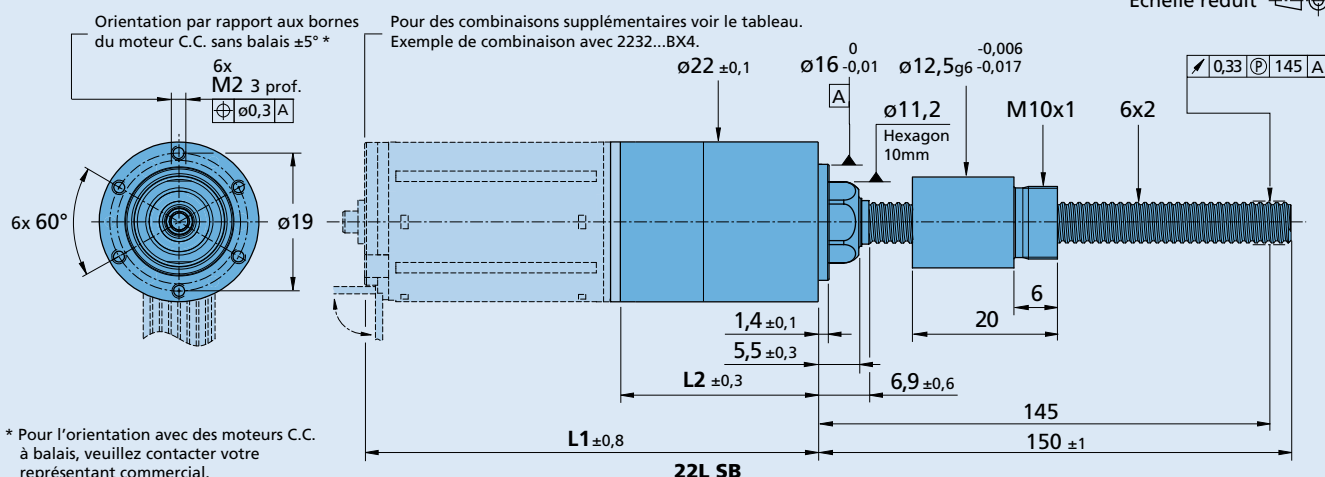

## Options

Informations pour la commande exemple: **22L 30:1 KP1 SB 6x2 150 KWS1**

Option	Exécution	Description
KL1	Température du réducteur	Températures d'utilisation -55°C +100°C
KL2	Température du réducteur	Pour application sous vide à 10 <sup>-5</sup> Pa @22°C
KL3	Température du réducteur	Températures d'utilisation -55°C +150°C pour application sous vide à 10 <sup>-9</sup> Pa @60°C
KP1	Indice de protection	IP54
KC1	Orientation du câble	Câble/fils ou bornes du moteur orientés selon un angle de 15° dans le sens antihoraire par rapport au filetage avant du réducteur
KC2	Orientation du câble	Câble/fils ou bornes du moteur orientés selon un angle de 30° dans le sens antihoraire par rapport au filetage avant du réducteur
KC3	Orientation du câble	Câble/fils ou bornes du moteur orientés selon un angle de 45° dans le sens antihoraire par rapport au filetage avant du réducteur
150	Vis	Longueur standard (150 mm), longueurs disponibles de 45 mm à 200 mm par pas de 5 mm
KWL1	Température de la vis	Températures d'utilisation -55°C +100°C
KWL2	Température de la vis	Pour application sous vide à 10 <sup>-5</sup> Pa @22°C
KWL3	Température de la vis	Températures d'utilisation -55°C +150°C pour application sous vide à 10 <sup>-9</sup> Pa @60°C
KWS1	Vis	Pointe de vis
KWN7	Écrou	Écrou métallique à bride

**Note:** Selon l'option, les valeurs spécifiées peuvent différer des valeurs standard. Pour plus d'informations, veuillez contacter votre représentant commercial.

## Combinaison de produits

Nombre des étages	1	2	3	4
L2 [mm] = Longueur du réducteur	30,9	37,2	43,5	49,9
L1 [mm] = Long. avec moteur	70,7	77,0	83,3	89,7
2237U...CXR	74,6	80,9	87,2	93,6
2342X...CR	74,6	80,9	87,2	93,6
2642X...CR/CXR	89,6	95,9	102,2	108,6
2657X...CR/CXR	89,6	95,9	102,2	108,6
2668X...CR	100,6	106,9	113,2	119,6
2232X...BX4	66,4	72,7	79,0	85,4
2250X...BX4	84,4	90,7	97,0	103,4
2264X...BP4	96,6	102,9	109,2	115,6
2214X...BXTH	47,4	53,7	60,0	66,4
2214X...BXTR	46,6	52,9	59,2	65,6
3216X...BXTH	49,4	55,7	62,0	68,4
3216X...BXTR	48,6	54,9	61,2	67,6
2036U...B	69,6	75,9	82,2	88,6
2057X...B	89,6	95,9	102,2	108,6
2444X...B	76,6	82,9	89,2	95,6
AM2224...10	61,4	67,7	74,0	80,4