

直流微电机

精密合金换向

0,72 mNm

2 W

1219 ... G 系列

在22°C和名义电压下的值		1219 N	4,5 G	006 G	012 G	015 G	
1 名义电压	U_N		4,5	6	12	15	V
2 电枢电阻	R		10,7	17,6	69	131	Ω
3 最大功效	η_{max}		74	73	72	70	%
4 空载转速	n_0		15 300	16 000	16 000	16 200	min ⁻¹
5 空载电流 (输出轴直径 0,8 mm)	I_0		0,008	0,007	0,004	0,003	A
6 堵转转矩	M_H		1,14	1,17	1,19	0,96	mNm
7 摩擦转矩	M_R		0,02	0,02	0,03	0,03	mNm
8 转速常数	k_n		3 460	2 721	1 364	1 109	min ⁻¹ /V
9 反电动势常数	k_E		0,289	0,368	0,733	0,902	mV/min ⁻¹
10 转矩常数	k_M		2,76	3,51	7	8,61	mNm/A
11 电流常数	k_i		0,362	0,285	0,143	0,116	A/mNm
12 转速/转矩斜率	$\Delta n / \Delta M$		13 413	13 642	13 447	16 875	min ⁻¹ /mNm
13 转子电感	L		150	300	1 200	1 600	μ H
14 机械时间常数	τ_m		20	20	18	19	ms
15 转子转动惯量	J		0,14	0,14	0,13	0,11	gcm ²
16 最大角加速度	α_{max}		81	84	92	87	$\cdot 10^3$ rad/s ²
17 热阻	R_{th1} / R_{th2}	17 / 48					K/W
18 热时间常数	τ_{w1} / τ_{w2}	3,5 / 386					s
19 工作温度范围:							
- 电机			-30 ... +85 (选配 -30 ... +125)				° C
- 线圈最高允许温度			+85 (选配 +125)				° C
20 输出轴轴承			烧结轴承				
21 输出轴最大载荷:							
- 输出轴直径		0,8					mm
- 3 000 min ⁻¹ 时, 径向 (距轴承 1,5 mm)		0,5					N
- 3 000 min ⁻¹ 时, 轴向		0,1					N
- 静止, 轴向		20					N
22 输出轴间隙:							
- 径向	\leq	0,03					mm
- 轴向	\leq	0,2					mm
23 外壳材质			钢, 表面镀镍				
24 重量			11				g
25 旋转方向			从前端面观测, 顺时针旋转				
26 转速可达	n_{max}		19 000				min ⁻¹
27 磁极对数			1				
28 磁钢材料			AlNiCo				
持续工作时的额定值							
29 额定转矩	M_N		0,72	0,71	0,7	0,62	mNm
30 额定电流 (热限制)	I_N		0,27	0,21	0,11	0,077	A
31 额定转速	n_N		3 120	3 870	4 040	2 770	min ⁻¹

注意: 额定值基于名义电压和环境温度22°C条件下, R_{th2} 未缩减。

说明:

右侧图表是当环境温度为22°C时电机输出推荐转速与转矩的对应关系。

图表对比显示了电机在完全绝热与适当散热(例如热阻 R_{th2} 降低 50%)条件下的工作特性。

名义电压 (U_N) 曲线是在隔热与散热环境中, 电机在名义电压下的工作点。工作区间位于曲线上方时需提高电压, 反之则需降低电压。

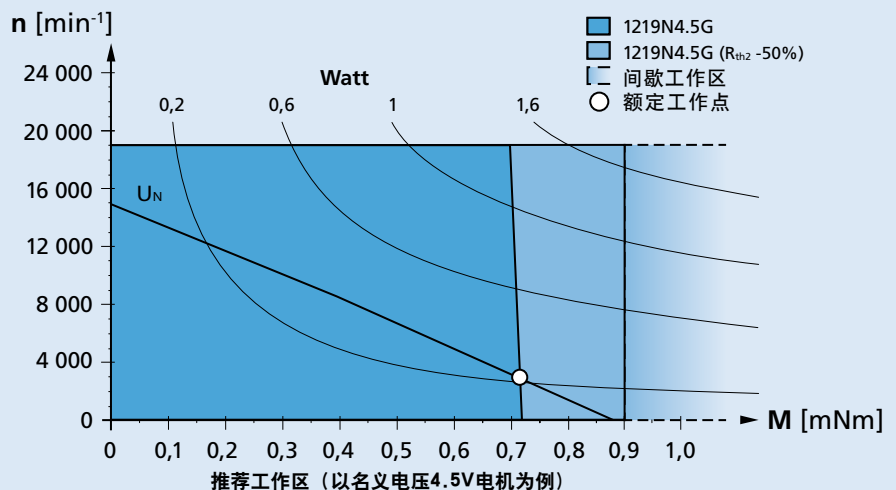

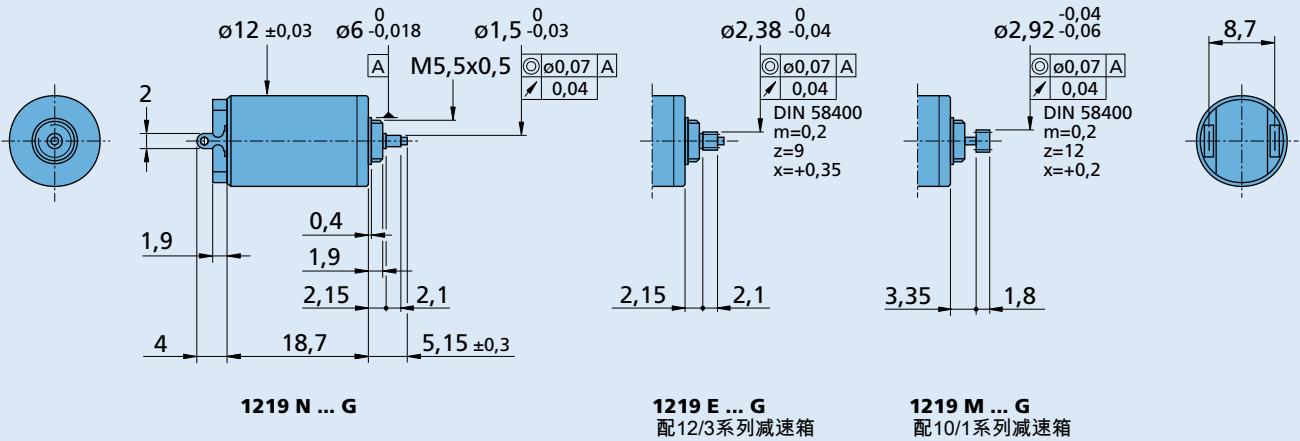
尺寸图

选配项信息

 订货代码示例: **1219N012G-K179**

代码	类型	说明
K179	轴承润滑	22°C时适用真空10 ⁻⁵ Pa
K4066	温度范围	扩展温度范围 (-30至+125°C)
K380	后端出轴	Ø 1 mm x 3 mm
K440	轴承	前端滚珠轴承

适配部件

减速箱/丝杠	编码器	驱动器	电缆/配件
10/1 12/3		SC 1801 P SC 1801 S	若需配件, 请参阅“配件”章节。